

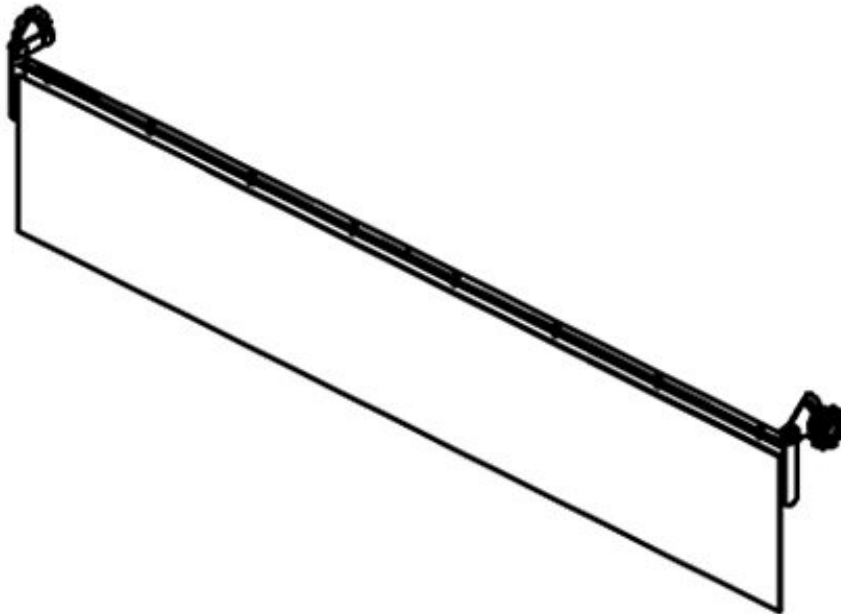

INSTRUCTION BOOKLET
MODEL NUMBER

700449



BERCO
Dust Protector 60"
for
Rotary Broom

- * ASSEMBLY
- * OPERATION

- * REPAIR PARTS
- * MAINTENANCE

CAUTION:

**READ & FOLLOW ALL SAFETY RULES & INSTRUCTIONS BEFORE
OPERATING YOUR EQUIPMENT**



LIMITED WARRANTY

Conditions and Products Covered:

BERCOMAC guarantees any part of the product or accessory manufactured by BERCOMAC and found in the reasonable judgment of BERCOMAC to be defective in material and or workmanship will be repaired or replaced by an authorized dealer without charge up to our maximum labor rates and pre-established times. For replacement parts only standard ground freight services are covered. This warranty extends to the original retail purchaser only and is not transferable to any subsequent purchasers.

Warranty Period

(from date of the original retail purchase)

- Residential use: 1 year
- Semi-commercial, professional or rental use: 90 days

Exceptions Noted Below; the following items are guaranteed by the original manufacturer and have their own warranty, conditions and limited time:

- Tire Chains: 90 days
- Engines: Will vary as per the manufacturer
Please refer to the engine manufacturer's warranty statement included with the unit. BERCOMAC is not authorized to handle warranty adjustments on engines.

Items and Conditions NOT Covered:

This warranty does not cover the following:

- Pick-up or delivery charges or in-home services fees.
- Any damage or deterioration of the unit, parts and or finish of these due to normal use, wear and tear, or exposure.
- Cost of regular use or maintenance service or parts, such as gas, oil, lubricants, tune-up parts, and adjustments.
- Any part or accessory which has been altered, modified, misused, neglected, accidentally damaged or not properly installed, maintained, stored or repaired not in accordance with the instructions in the owner's manual.
- Repair due to normal wear and or any wear items such as shear pins, bolts, belts, etc.
- Expedited freight fee services for replacement parts.
- Shear bolts and shear pins are to be considered as a preventive measure not as an assured protection, any damages resulting from the lack of shear bolts breakage are not covered.

NOTE: All warranty work must be performed by an authorized dealer using original (manufacturer) replacement parts.

NOTE: Bercomac reserves the right to change or improve the design of any part or accessory without assuming any obligation to modify any product previously manufactured.

Instructions for Obtaining Warranty Services:

Contact dealer where equipment was purchased or any other BERCO service dealer to arrange service at their dealership. To locate a dealer convenient to you, access our website at www.bercomac.com. Don't forget to bring your proof of purchase (sales receipt) to the BERCOMAC dealer.

Owner's Responsibilities:

BERCOMAC's defective equipment or part must be returned to an authorized dealer within the warranty period for repairs. In the event that defective merchandise must be returned to manufacturer for repairs, freight fees are prepaid and a written authorization from BERCOMAC must be obtained by dealer prior to the shipment. This warranty extends only to equipment operated under normal conditions. To validate a warranty claim, it is the user's responsibility to maintain and service the unit as specified in the owner's manual or to have the unit serviced at their dealer at their expense.

General Conditions:

The sole liability of BERCOMAC with respect to this warranty shall be strictly and exclusively repair and replacement as mentioned herein. BERCOMAC shall not have any liability for any other costs, loss or damage, including but not limited to, any incidental or consequential loss or damage.

In particular, without being limited to, BERCOMAC shall have no liability or responsibility for:

- Travel time, overtime, after hours time or other extraordinary repair charges or relating to repairs and or replacements outside of normal business hours.
- Rental of like or similar replacement equipment during the period of any, repair or replacement work.
- Any communicating or travel charges.
- Loss or damage to person or property other than that covered by the terms of this warranty.
- Any claims for lost revenue, lost profit or any similar costs as a result of damage or repair.
- Attorney's fees.

BERCOMAC's responsibility in respect to claims is limited to making the required repairs or replacement without charge up to our maximum labor rates and pre-established times and no claim of breach of warranty shall be cause for cancellation or rescission of the contract of sale of any product or accessory.

This warranty gives you specific legal rights. You may also have other rights, which vary from state to state.

ASSEMBLY

NOTE: It is recommended to remove the hood from the rotary broom to install the dust protector.

Use the reinforcing angle (item 2) to drill the 1/8" (.125") dia. holes under the front part of the hood (item 1) as shown.

NOTE: To make sure to have an even distance between the holes, there is a way to place the brace angle. Install the shortest part (A) at each end of the rotary broom.

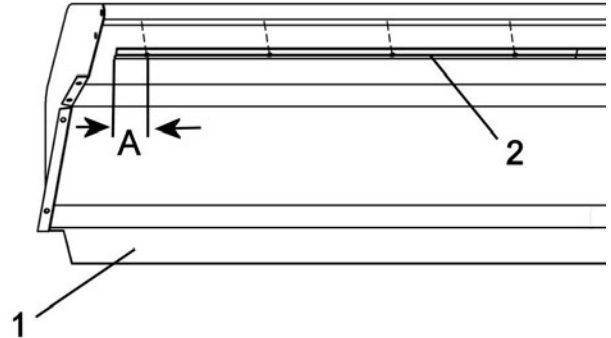

Drill holes

Install the rubber flap (item 1) with the brace angle (item 2).

Secure in place with the eight tapping screws 1/4"-14 x 1/2" (item 3).

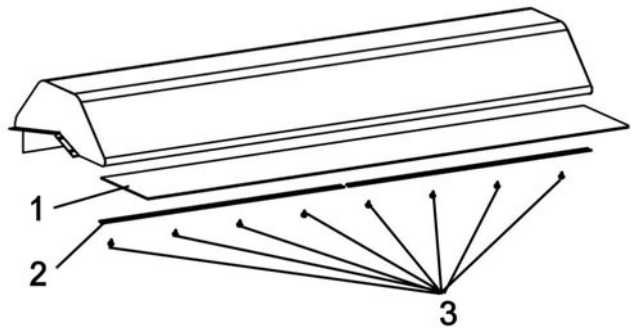

Install rubber flap

ASSEMBLY

Use the drilling template supplied in with this booklet to drill two 11/32" (.343") dia. holes required to install the right and left supports.

Install from the inside of the hood, the shim (item 1) with two carriage bolts 5/16 x 1" (items 2 & 3).

Install on the outside, two flat washers (item 4) on the bolts, the left support plate (item 5) (round hole on bolt 2 and the slotted end on bolt 3) and the knob (item 6) on bolt (item 3).

Install the flat washer (item 7) and nylon insert lock nut (item 8) on the bolt (item 2).

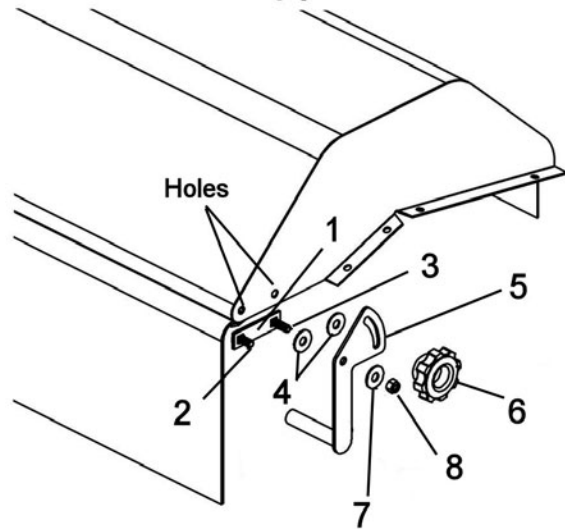

Install left support

Insert the two tubes (items 1 & 2) one inside the other.

Insert one end on the left support (item 3).

Insert the other end on the right support (item 4).

Install the right support the same way as the left support.

Adjust to the desired height by using the knobs (item 5) on side.

Tighten firmly.

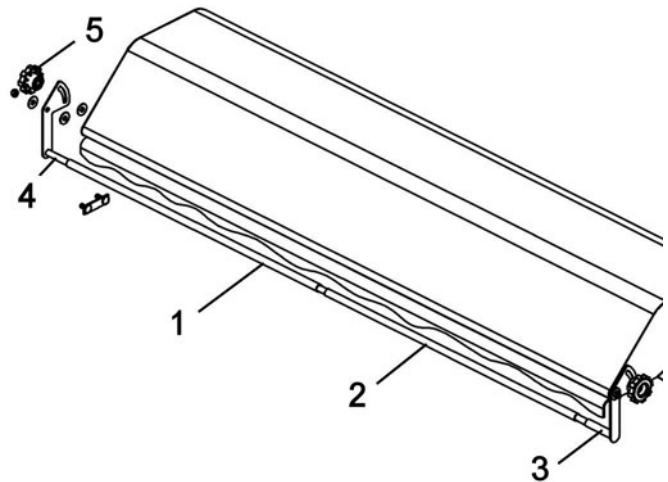

Install the tubes and right support

**PARTS BREAKDOWN
DUST PROTECTOR**

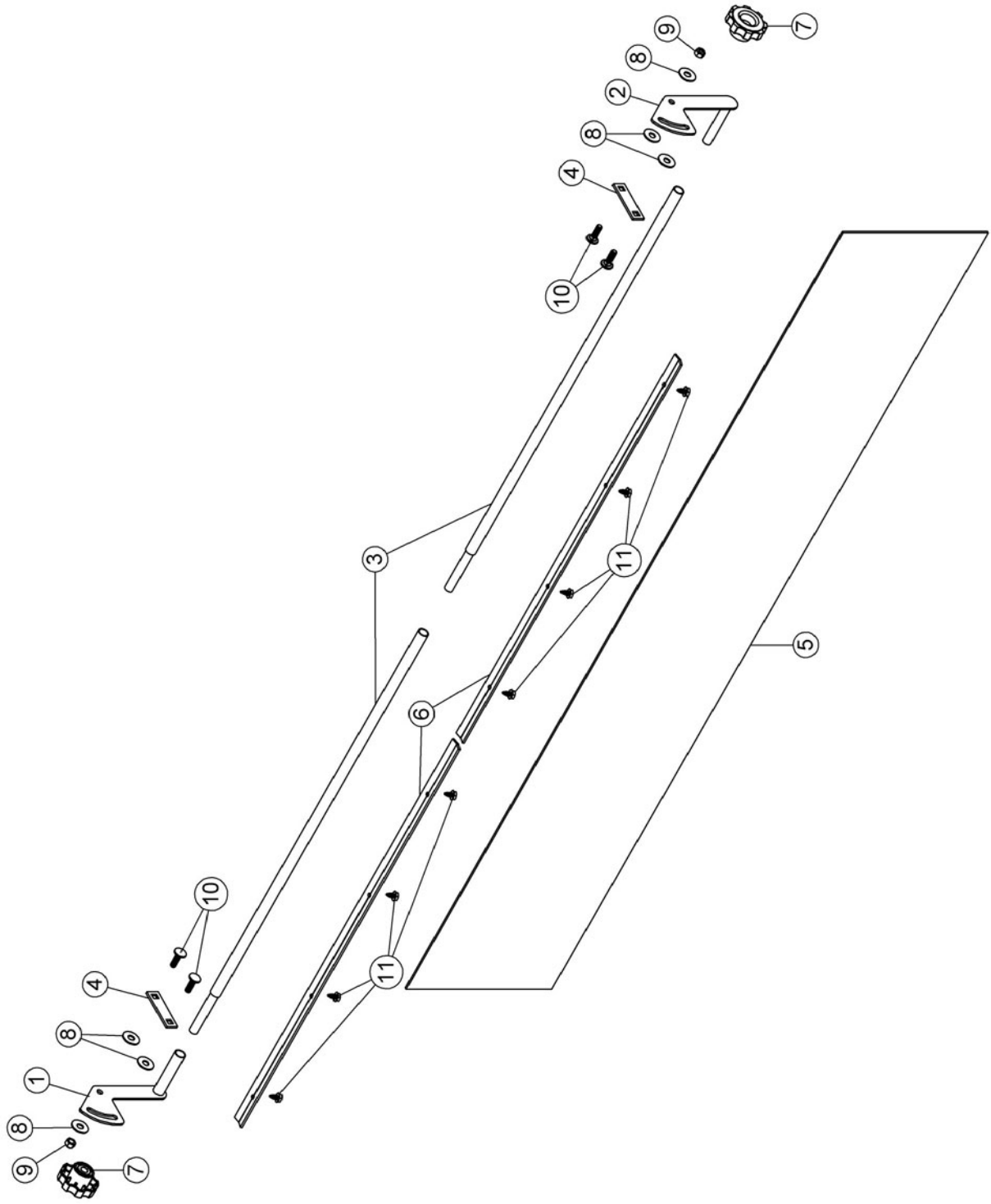

PARTS LIST DUST PROTECTOR

Ref. Réf.	English description	Description française	Qty. Qté.	Part # Pièce #
1	Left support plate	Plaque de support gauche	1	104684
2	Right support plate	Plaque de support droit	1	104685
3	Tube	Tube	2	104686
4	Shim	Cale	2	104687
5	Rubber flap 60"	Rabat de caoutchouc 60"	1	104688
6	Brace angle	Angle de renfort	2	104689
7	Knob	Bouton	2	102020
8	Flat washer 3/8" hole	Rondelle plate 3/8" trou	6	O/L
9	Nylon insert lock nut 5/16" n.c.	Écrou à garniture de nylon 5/16" n.c.	2	O/L
10	Carriage bolt 5/16" n.c. x 1"	Boulon à carrosserie 5/16" n.c. x 1"	4	O/L
11	Tapping screw 1/4"-14 x 1/2"	Vis taraudeuse 1/4"-14 x 1/2"	8	O/L

O/L = Obtain Locally

ASSEMBLAGE

Utiliser le gabarit de perçage fourni avec ce feuillet pour percer des trous 1 1/32" (.343") dia. requis pour installer les supports du côté droit et gauche.

Installer par l'intérieur du capot, la cale (item 1) avec deux boulons carrosserie 5/16 x 1" (items 2 & 3).

Installer par l'extérieur deux rondelles plates (item 4) sur les boulons, la plaque de support gauche (item 5) (le trou rond sur le boulon 2 et l'extrémité avec la rainure sur le boulon 3) et le bouton (item 6) sur le boulon (item 2).

Installer la rondelle plate (item 7) et l'écrin à garniture de nylon (item 8) sur le boulon (item 2).

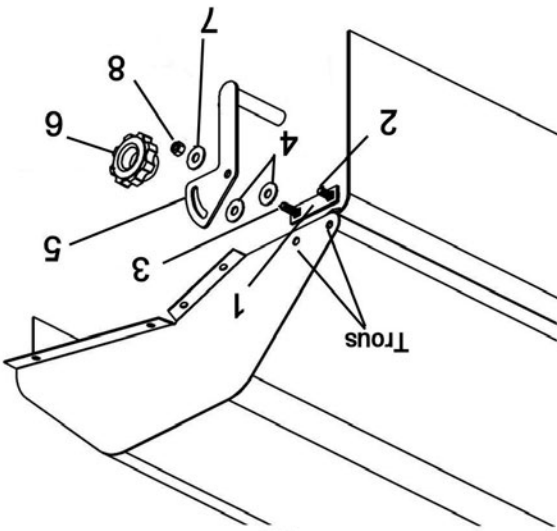

Installer le support gauche

Insérer les deux tubes (items 1 & 2) un dans l'autre.

Insérer un extrémité sur le support gauche (item 3).

Insérer l'autre extrémité sur le support droit (item 4).

Installer le support droit de la même façon que sur le côté gauche.

Ajuster à la hauteur désiré en utilisant les boutons (item 5) de chaque côté.

Serrer fermement.

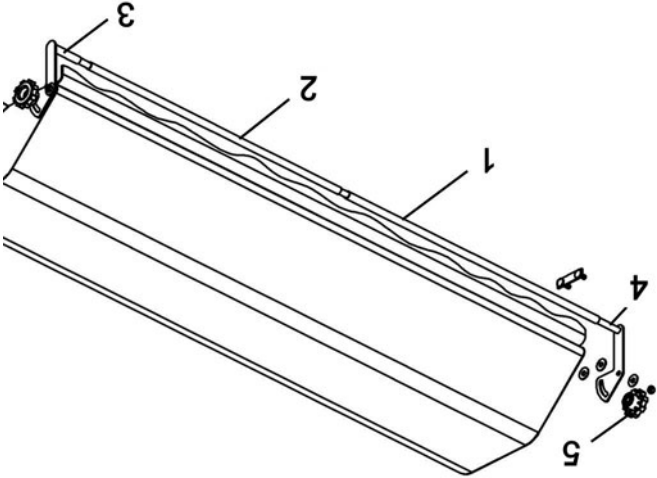

Installer les tubes et le support droit

ASSEMBLAGE

NOTE: Il est recommandé de démonter le capot du balai rotatif pour faire le montage du protecteur de poussière.

Utiliser l'angle de renfort (item 2) pour percer des trous 1/8" (.125") dia. sous la partie avant du capot (item 1) tel qu'illustré.

NOTE: Pour bien répartir la distance entre les trous, il y a un sens pour placer l'angle de renfort. Installer la partie la plus courte (A) à chaque extrémité du balai rotatif.

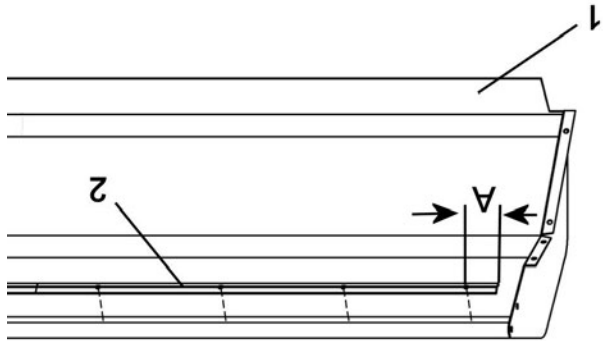

Percer les trous

Installer le rabat de caoutchouc (item 1) avec l'angle de renfort (item 2).

Sécuriser en place avec les huit vis taraudeuses 1/4"-14 x 1/2" (item 3).

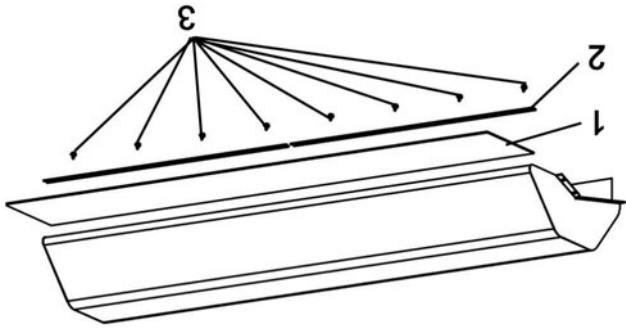

Installer le rabat de caoutchouc

GARANTIE LIMITÉE

Couverture des Produits et Conditions

Responsabilités du Propriétaire

Tous les produits ou pièces détachées BERCOMATIC doivent être retournés chez un marchand de service autorisé à l'intérieur de la période de garantie, pour réparation. Dans le cas où la marchandise doit être retournée au manufacturier pour réparation, le marchand doit d'abord obtenir une autorisation écrite de BERCOMATIC, frais de transport payé d'avance. Cette garantie s'étend uniquement à l'équipement qui est opéré sous condition normale. Pour qu'une réclamation soit valide, l'opérateur a la responsabilité d'entretenir et d'effectuer les routines de maintenance tel que spécifiée dans le manuel du propriétaire ou de les faire effectuer chez un marchand autorisé à ses frais.

Conditions Générales

L'engagement exclusif de BERCOMATIC en regard de cette garantie s'arrête à la réparation et au remplacement tel que mentionné ci-dessus. BERCOMATIC ne doit avoir aucune responsabilité pour aucun autre frais, perte ou dommage, incluant mais sans se limiter à, aucun dommages-intérêts ou perte ou dommage subséquent. En particulier, BERCOMATIC n'a aucun engagement ou responsabilité pour:

- Temps pour transport, surtemps, temps après les heures d'ouverture ou autre frais extraordinaire de réparation ou charges relatives aux réparations ou remplacement en dehors des heures normales de travail.
 - Location d'équipement de remplacement similaire durant la période de garantie, réparation ou remplacement des travaux.
 - N'importe quel frais téléphonique ou télégramme ou frais de transport.
 - Perte ou dommage à une personne ou propriété autre que ceux couverts par les termes de cette garantie.
 - N'importe quelle réclamation pour perte de revenus, perte de profits ou coûts additionnels résultant d'une réclamation d'un bris de garantie.
 - Frais juridiques.
- La responsabilité de BERCOMATIC, en respect de la présente, se limite à couvrir la réparation et les pièces de remplacement et aucune réclamation d'un bris de garantie ne doit être la cause pour annulation ou résiliation de contrat de vente pour n'importe quel pièce ou accessoire.
- Cette garantie vous donne des droits légaux spécifiques et vous pouvez également avoir d'autres droits qui varient d'état en état.

Période de Garantie

(à partir de la date d'achat au détail)
Utilisation:
Résidentielle: 1 an
Semi-commerciale, professionnelle ou de location: 90 jours

Exptions Ci-Dessous: Les items suivants sont garantis par le manufacturier d'origine et ont leurs propres conditions et durée limitée:

- Chaines à pneus: 90 jours
- Moteurs: Variable selon le manufacturier

Veillez vous référer à la garantie du manufacturier incluse avec l'unité. Bercomac n'est pas autorisé à agir concernant les garanties d'ajustement des moteurs.

Conditions et Items Non Couverts:

Cette garantie n'inclut pas ce qui suit:

- Frais pour ramassage, de livraison, ou service à domicile.
- N'importe quel dommage ou détérioration de la marchandise, pièce ou finition due à l'utilisation normale, l'usure, bris et déchirure, ou l'exposition.
- Frais relatifs à l'usage et à la maintenance régulière tels que lubrifiants, gazoline, huile, pièces de mise au point et ajustements.
- N'importe quel pièce ou accessoire qui a été altéré, modifié, négligé, brisé accidentellement, mal installé, mal entretenu, remis ou réparé non conformément aux instructions dans le manuel du propriétaire.
- N'importe quelle réparation due à l'usure normale des pièces tel que les goupilles de sécurité, boulons, courroies, etc.
- Frais de transport en mode accéléré pour pièces de remplacement.
- Boulons et goupilles de sécurité sont considérés comme une mesure préventive et ne sont pas une protection assurée. Tout dommage provenant d'un non fonctionnement n'est pas couvert.

NOTE: Tout travail effectué sur garantie doit être exécuté par un marchand autorisé utilisant des pièces de remplacement d'origine.

Instructions pour Obtenir le Service sur Garantie

Contactez le marchand ou vous avez acheté le produit ou tout autre marchand de service BERCOMATIC pour fixer un rendez-vous à leur atelier. Pour localiser un marchand de votre choix, visiter notre site web au www.bercomac.com. N'oubliez pas d'apporter votre preuve d'achat (facture) chez votre marchand de service BERCOMATIC.

NOTE: Bercomac se réserve le droit de changer ou améliorer la conception de toute pièce et / ou accessoire sans assumer aucune obligation à modifier les produits fabriqués auparavant.



ATTENTION:
LIRE & SUIVRE TOUTES LES RÈGLES DE SÉCURITÉ &
INSTRUCTIONS AVANT D'UTILISER CET ÉQUIPEMENT

* ASSEMBLAGE * OPÉRATION
* PIÈCE DE RÉPARATION * ENTRETIEN

BERCO
Protecteur de poussière 60"
pour
Balai Rotatif

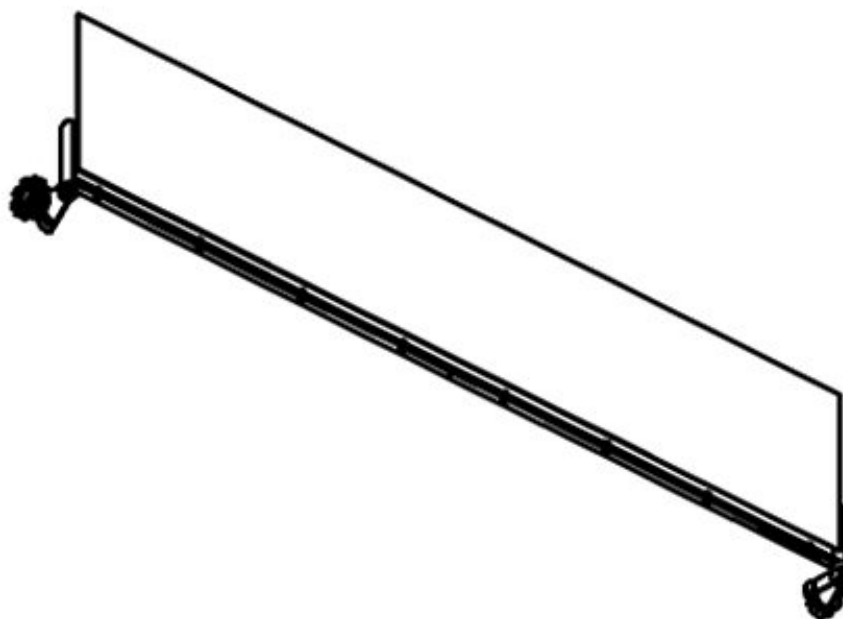

700449

FEUILLET D'INSTRUCTIONS
MODELE NUMERO

