



Instructions

LIGHT KIT # 700456 INSTALLATION

Install the kit according to the following instructions:

IMPORTANT: Choose the ideal place to install the light so that it does not interfere the chute rotation nor with the snow's trajectory

Install the light assembly on the light bracket. Secure in place with a hex. bolt 7/16" n.c. x 1", flat washer and a hex nut.

Installation on a Prestige or a Versatile:

- Remove the hex bolt 5/16" n.c. x 3/4", flange washer and the flat washer that holds the gear box support.
- Install the light on the snowblower using the hex bolt 5/16" n.c. x 3/4" and the knob (item 1) as shown.
- Adjust the angle of the light and tighten the nuts and the knob.
- Connect the light connector to the wire assembly connector (item 2).
- Secure the wire with a tie wrap so that it does not interfere with any mobile parts.

Installation on a Pioneer

- Drill a hole in an appropriate place with a 11/32" bit..
- Install the light on the snowblower using a hex. bolt 5/16" n.c. x 3/4" and a knob (item 1) in the hole and tighten firmly
- Secure the wire with a tie wrap so that it does not interfere with any mobile parts.

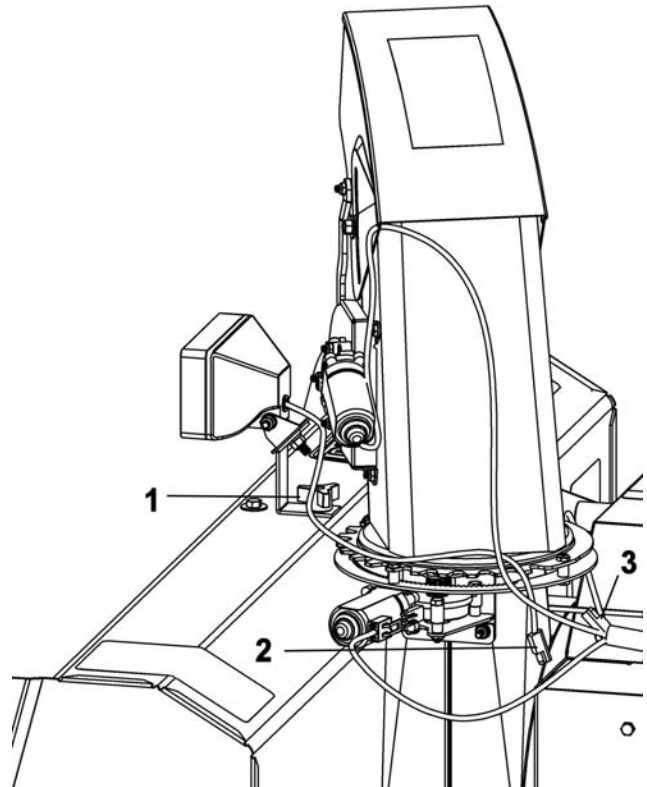

Install and connect the switch on the control box:

- Remove the two pan head metal screws #8 x 1/4" (item 1) from the top of the control box and remove the cover (item 2).
- Find the two available connectors (item 3) coming from the wire assembly and connect them to the terminals on the switch (item 4).
- Make sure the light is operational (make sure the control box is connected to the vehicle's battery).
- Pierce a hole in the decal (item 5) in the space provided.
- Remove the nut from the switch and insert it in the hole.
- Screw the rubber boot (item 6) on the switch to secure it in place.
- Close the control box with cover with the metal screws. Make sure the wire are well placed in the box.

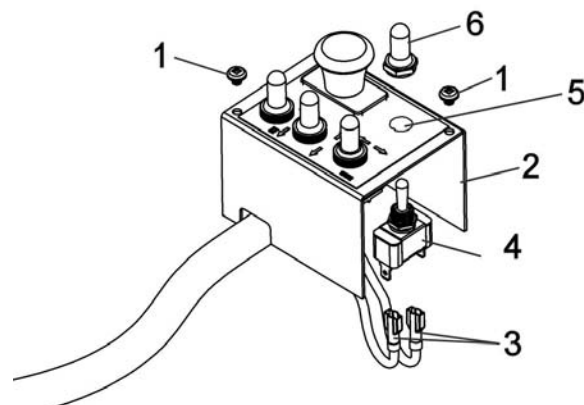



Instructions

ENSEMBLE DE LUMIÈRE # 700456 INSTALLATION

Installer l'ensemble selon les instructions suivantes:

IMPORTANT: Choisir l'emplacement idéal pour installer la lumière afin qu'elle ne nuise pas au bon fonctionnement de la goulotte et à la trajectoire de la neige.

Installer la lumière assemblée sur la fixation de la lumière. Sécuriser en place à l'aide d'un boulon hex. 7/16" n.c. x 1", la rondelle de blocage et l'écrou hex.

Installation sur la Prestige et la Versatile:

- Enlever le boulon hex 5/16" n.c. x 3/4", l'écrou à bride et la rondelle plate qui soutiennent le support de la boîte d'engrenage.
- Installer la lumière sur la souffleuse en utilisant un boulon hex 5/16" n.c. x 3/4" et le bouton (item 1) tel qu'illustré.
- Ajuster l'angle de la lumière et serrer les écrous et le bouton.
- Assembler le connecteur de la lumière (item 2) au connecteur (item 3) du fil assemblé.
- Fixer le fil avec une attache de nylon afin qu'il n'interfère pas avec les pièces mobiles.

Installation sur la Pionnière

- Percer un trou avec une mèche 11/32" à l'emplacement idéal.
- Installer la lumière sur la souffleuse en utilisant boulon hex 5/16" n.c. x 3/4" et le bouton (item 1) dans le trou et serrer fermement.
- Fixer le fil avec une attache de nylon afin qu'il n'interfère pas avec les pièces mobiles.

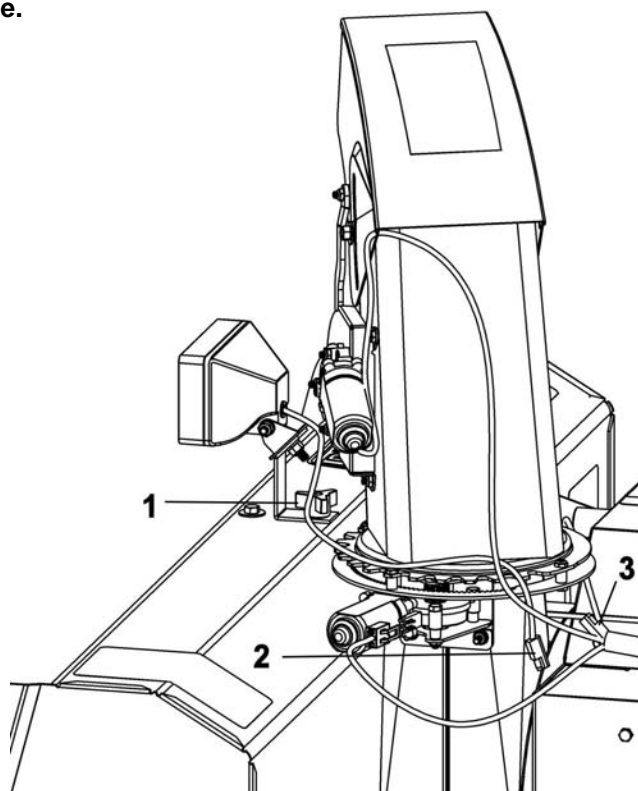

Installer et brancher le commutateur sur la boîte de contrôle:

- Enlever les deux vis à métal tête pan #8 x 1/4" (item 1) du dessus de la boîte de contrôle et enlever le couvercle (item 2).
- Repérer les deux connecteurs (item 3) disponibles provenant de l'assemblage de fils et brancher les sur les deux terminaux du commutateur (item 4).
- Vérifier si la lumière est opérationnelle (s'assurer que la boîte de contrôle est brancher à la batterie du véhicule).
- Percer un trou dans le décalque (item 5) à l'endroit prévu.
- Enlever un écrou du commutateur et l'insérer dans le trou déjà percer.
- Visser le capuchon de caoutchouc (item 6) sur le commutateur pour le sécuriser en place.
- Refermer le couvercle avec les vis à métal en prenant soin de bien replacer les fils.

